

Aufnahmevoraussetzungen

- Mittlere Reife oder Fachschulreife

oder

- Versetzungszeugnis in die Klasse 10 oder 11 eines Gymnasiums (G9) bzw. in die Klasse 10 eines Gymnasiums (G8)

oder

- Abschluss der Klasse 10 der Gemeinschaftsschule auf E-Niveau mit Versetzungszeugnis in die Oberstufe

oder

- der Nachweis eines gleichwertigen Bildungsstandes

und

- Nachweis eines Ausbildungsvertrages nach den Bestimmungen des Berufsbildungsgesetzes in den genannten Ausbildungsberufen (siehe Rückseite)
- Ausländische Bewerberinnen/Bewerber müssen ausreichende deutsche Sprachkenntnisse (B2) nachweisen.

Anmeldung und Beratung

Anmeldefrist: Beginn Ausbildungsjahr

Unterrichtsbeginn: Mitte September

Das Anmeldeformular kann von der Website heruntergeladen werden. Informationsveranstaltungen finden Anfang jedes Jahres statt.



Kontakt

Gewerbliche und
Hauswirtschaftliche Schule Horb
Stadionstr. 22
72160 Horb a.N.



Fon 07451 / 907-2801
Mail verwaltung@bs-horb.de
Web www.bs-horb.de
Instagram @DIEBSHORB
Facebook @BSHorb
YouTube BS Horb

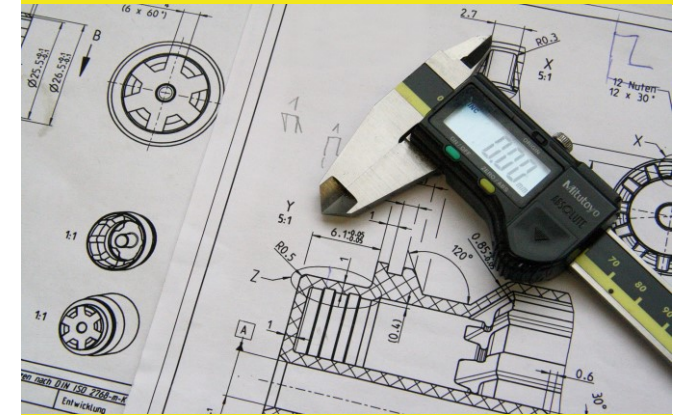

Ziele

Das **3-jährige duale Berufskolleg (3BKM)** bietet eine erweiterte Bildung in mathematisch, naturwissenschaftlichen Grundlagen, in modernen Technologien sowie in Allgemeinbildung, kombiniert mit einer beruflichen Ausbildung. Diese erfolgt in Kooperation mit den Ausbildungsbetrieben.

Die möglichen Ausbildungsberufe sind:

- **Technische(r) Produktdesigner/in**
 - Maschinen- und Anlagenkonstruktion
 - Produktgestaltung und Konstruktion
- **Industriemechaniker/in**
- **Zerspanungsmechaniker/in**
- **Werkzeugmechaniker/in**



Chancen und Weiterbildungsmöglichkeiten

- Qualifizierte Position in der Industrie
- Studium an einer Hochschule (FH oder DH)

- Weiterbildung zum/zur Staatlich geprüften Techniker/in in einem Jahr. Sie sparen damit ein Jahr Weiterbildungszeit und die damit einhergehende Überbrückungsfinanzierung.

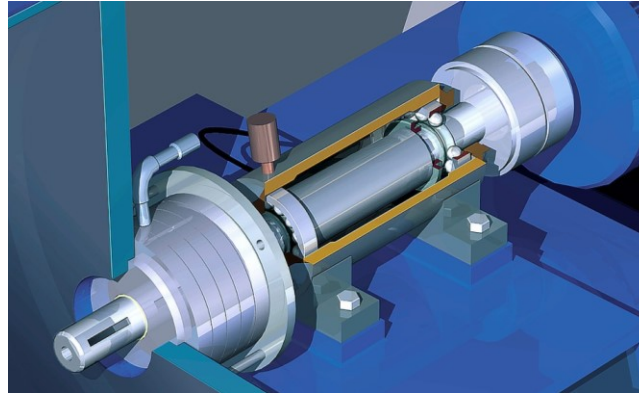

Inhalte der Ausbildung

Die Ausbildung erfolgt im dualen System. Sie sind an zwei Tagen in der Schule und an drei Tagen im Betrieb. Ab dem 2. Ausbildungsjahr findet zusätzlich der freiwillige Unterricht für den Erwerb der Fachhochschulreife statt.

Der Besuch des Berufskollegs erfolgt unentgeltlich, die Ausbildungsvergütung richtet sich nach den Bestimmungen des Tarifvertrages der jeweiligen Branche. Die Stundentafel weist für die Pflichtfächer 16 Wochenstunden aus. Diese sind:

Im allgemeinbildenden Bereich:

- Religionslehre
- Deutsch
- Wirtschafts- und Sozialkunde
- Englisch

Im fachspezifischen Bereich:

- Mathematik
- Produktionstechnik
- Technische Kommunikation
- Prozess- und Qualitätsmanagement
- mathematisch/physikalische Gesetzmäßigkeiten



Zusatzunterricht zum Erwerb der Fachhochschulreife:

- Mathematik
- Englisch

Während der gesamten Schulzeit stehen den Schülerinnen und Schülern eigene Tablets sowie alle notwendigen Softwarepakete zur Verfügung.

Abschlüsse

- Berufsabschluss zum/zur Facharbeiter/in
- Staatlich geprüfte/r Berufskollegiat/in
- ***Fachhochschulreife durch Teilnahme am Zusatzunterricht***